



O.M.F.

IMPIANTI DI FRANTUMAZIONE
INSTALLATIONS DE CONCASSAGE
CRUSHING PLANTS

VAGLI VIBRANTI **SERIE VV**
CRIBLES VIBRANTS **SERIE VV**
VIBRATING SCREENS **SERIAL VV**



Macchine adatte a qualsiasi tipo di vagliatura, sia a secco, sia con lavaggio, composte essenzialmente da una carcassa porta-piani sospesa su molle elicoidali, canotto centrale di protezione albero, sistema di tensione delle reti a asta metallica, albero in acciaio legato cuscinetti lubrificati a grasso e protetti da una serie di flange a labirinti, masse eccentriche regolabili per la variazione della portata, canale di alimentazione posteriore di caduta materiale in alimentazione, coperchi posteriori bullonati per ispezione piani vaglianti e tramoggine di scarico materiale bullonate alla parte anteriore della macchina.



Les cribles vibrants, série VV, sont des machines indiquées pour tout type de criblage, aussi bien à sec qu'avec lavage. Les cribles se composent essentiellement d'une carcasse porte-étages suspendue sur des ressorts hélicoïdaux, d'un dispositif de protection centrale de l'arbre, d'un système de tension des mailles par tige métallique, d'un arbre en acier allié, de roulements lubrifiés à la graisse et protégés par une série de flasques labyrinthe, de masses à excentrique réglables pour la variation de la portée, d'une goulotte d'alimentation postérieure pour la chute du matériau en alimentation, de couvercles arrière boulonnés pour l'inspection des étages de criblage et d'une petite trémie de déchargement du matériau boulonné à l'avant de la machine.

Vibrating screens, series VV, are ideal for any type of screening, whether dry or with washing process. They are mainly composed of a deck-holding body suspended on helical springs, a central protection guard for the shaft, a mesh tensioning system with a metal rod, a steel alloy shaft, grease lubricated bearings protected by a set of labyrinth flanges, adjustable eccentric weights for output variation, a rear feeding chute, rear bolted panels to check the vibrating decks and small hoppers bolted onto the front part of the machine for material discharge.





Dimensioni • Dimensions • Dimensions

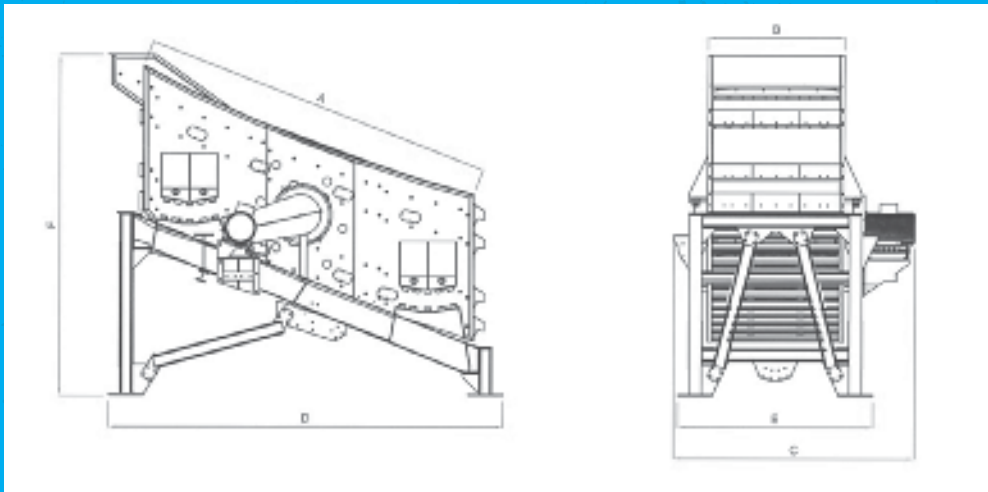

Modello						
Modèle	a	b	c	d	e	f
Type						
VV 1230/2	3.000	1.200	2.500	3.220	2.050	2.380
VV 1230/3	3.000	1.200	2.500	3.220	2.050	2.620
VV 1230/4	3.000	1.200	2.500	3.220	2.050	2.740
VV 1540/2	4.000	1.500	2.800	4.540	2.280	2.630
VV 1540/3	4.000	1.500	2.800	4.540	2.280	2.870
VV 1540/4	4.000	1.500	2.800	4.540	2.280	2.990
VV 1550/2	5.000	1.500	3.150	5.640	2.280	4.320
VV 1550/3	5.000	1.500	3.150	5.640	2.280	4.420
VV 1550/4	5.000	1.500	3.150	5.640	2.280	4.830
VV 1850/2	5.000	1.800	3.450	5.640	2.490	4.320
VV 1850/3	5.000	1.800	3.450	5.640	2.490	4.420
VV 1850/4	5.000	1.800	3.450	5.640	2.490	4.830
VV 2060/2	6.000	2.000	3.650	6.640	2.990	4.320
VV 2060/3	6.000	2.000	3.650	6.640	2.990	4.520
VV 2060/4	6.000	2.000	3.650	6.640	2.990	4.930
VV 2270/2	7.000	2.200	3.850	7.440	2.220	4.600
VV 2270/3	7.000	2.200	3.850	7.440	2.220	4.700
VV 2270/4	7.000	2.200	3.850	7.440	2.220	5.110

Caratteristiche tecniche • Caracteristiques techniques • Technical data

Modello	Dimensioni piani	Nr. piani	Acqua necessaria	Alimentazione	Portata	Potenza	Peso
Modèle	Dimensions etages	Nr. étages	Eau necessaire	Alimentation	Debit	Puissance	Poids
Type	Decks dimensions	No. decks	Necessary water	Feeding	Output	Power	Weight
	mm.		l/1'	mm.	ton/h.	kW	Kg.
VV 1230/2	3.000x1.200	2	800	150	80-120	9,20	1.600
VV 1230/3	3.000x1.200	3	1.200	150	80-120	9,20	1.850
VV 1230/4	3.000x1.200	4	1.600	150	80-120	9,20	2.150
VV 1540/2	4.000x1.500	2	1.300	200	140-190	15,00	3.000
VV 1540/3	4.000x1.500	3	1.500	200	140-190	15,00	3.700
VV 1540/4	4.000x1.500	4	2.000	200	140-190	15,00	4.100
VV 1550/2	5.000x1.500	2	1.650	220	170-220	18,50	3.400
VV 1550/3	5.000x1.500	3	2.500	220	170-220	18,50	4.100
VV 1550/4	5.000x1.500	4	3.300	220	170-220	18,50	4.500
VV 1850/2	5.000x1.800	2	2.000	250	200-250	22,00	5.200
VV 1850/3	5.000x1.800	3	3.000	250	200-250	22,00	6.000
VV 1850/4	5.000x1.800	4	4.000	250	200-250	22,00	6.900
VV 2060/2	6.000x2000	2	2.600	300	300-500	37,00	7.000
VV 2060/3	6.000x2000	3	3.000	300	300-500	37,00	8.000
VV 2060/4	6.000x2000	4	5.300	300	300-500	37,00	9.200
VV 2270/2	7.000x2.200	2	3.200	350	400-700	45,00	8.900
VV 2270/3	7.000x2.200	3	4.850	350	400-700	45,00	9.800
VV 2270/4	7.000x2.200	4	6.500	350	400-700	45,00	11.500



Le caratteristiche, foto e dimensioni riportate non sono impegnative e l'OMF SRL si riserva il diritto di apportare modifiche per ragioni tecniche e/o commerciali senza preavviso.

Les caractéristiques, les photos et les dimensions reportées n'engagent pas la société OMF SRL, qui se réserve par ailleurs le droit d'apporter toute modification pour motifs techniques et/ou commerciaux sans préavis.

Data specifications, photos and dimensions are not binding, OMF SRL reserves the right to carry out modifications for technical and/or commercial reasons without any notice.